

A LIFTKON által fejlesztett elektronikus köteles balanszerek kézi anyagmozgatáshoz oszlopos és sines kivitelben elérhetők. A termékcsalád az egyedi felhasználási területekhez különböző teherbírásokat és csuklókar hosszokat kínál.



A részletek teszi egyedivé a Wizard emelőt ...
...és Ön ebből profitál

- Ergonomikus kialakítás csökkentett rendszersúllyal
- A folyamatosan forgatható markolatvezérlőbe épített elektromos és pneumatikus átvezetés opcionális
- Programozható be-/kimenetek (I/O) a kezelő fejen és a hajtóművön.
- Vevői igények szerinti szoftvermegoldások lehetségesek. A szoftver rugalmasan adaptálható az egyedi igényekhez.
- Csak egy haladómű. A szerkezeti kialakítás miatt csak egy haladómű használata szükséges, ez csökkenti a költségeket és a szerelést is könnyíti.

W75 R-W150 R

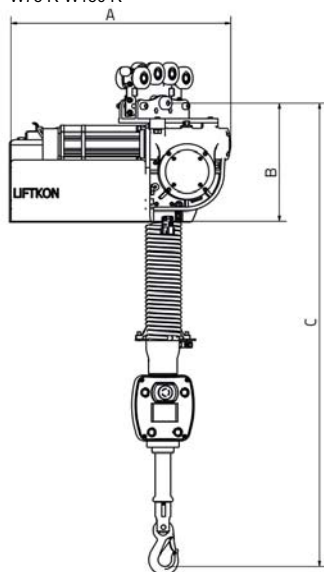

W225 R - W300 R

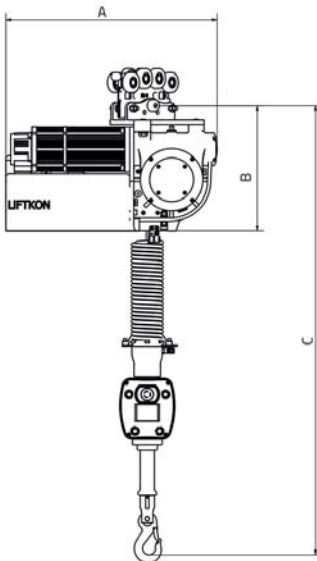

W600 R

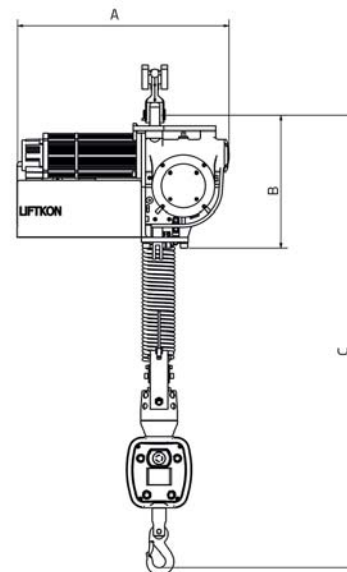

W75 R/ W150 R/ W225 R/ W300 R/ W600 R

Típus	A [mm]	B [mm]	C [mm]	Teherbírás [kg]	Energiaellátás	max. emelési sebesség [mm/s]	Önsúly [kg]
W75 R	498	269	985	75	230 V / 1.700 VA / 1-fázisú / 10 A / Typ C	650	31
W150 R	498	269	985	150	230 V / 1.700 VA / 1-fázisú / 10 A / Typ C	392	31
W225 R	520	309	1025	225	230 V / 1.900 VA / 1-fázisú / 10 A / Typ C	392	41
W300 R	520	309	1025	300	230 V / 1.900 VA / 1-fázisú / 10 A / Typ C	327	41
W600 R	520	329	1118	600	230 V / 2.300 VA / 1-fázisú / 10 A / Typ C	164	55

Egyéb műszaki adatok:

Emelő motor	Szervo motor
Mozgatás fel/le	Az emelés/süllyesztés a kézi markolatvezérlő segítségével történik. A markolatvezérlő elengedését követően a mozgás azonnal megáll.
Szerelés	Minden szintpushoz használható.
Megjegyzés	A W600 R gépnek külső markolatvezérlője van.

MADE IN GERMANY



C+H Solutions Kft. - LiFTKON Partner
H-9025 Győr, Sütő u. 22.

www.craneandhandling.com

Kontakt:
Gábor PAP
+36 30 299-4308
g.pap@craneandhandling.com

Roland SAJTI
+36 70 322-0803
r.sajti@craneandhandling.com